



โครงการพัฒนา ผลิตภัณฑ์ชุมชนท้องถิ่น

OTTOP

The Beginning

มหาวิทยาลัยราชภัฏวไลยอลงกรณ์ ในพระบรมราชูปถัมภ์ได้ดำเนินโครงการยุทธศาสตร์ราชภัฏ เพื่อการพัฒนาท้องถิ่น โดยบูรณาการความร่วมมือกับผู้ประกอบการในการส่งเสริมผลิตภัณฑ์หนึ่งตำบล หนึ่งผลิตภัณฑ์ (OTOP) ใน 3 ด้าน ประกอบด้วย ด้านการพัฒนาคุณภาพผลิตภัณฑ์ ทั้งการสร้างผลิตภัณฑ์ใหม่หรือการพัฒนาผลิตภัณฑ์เดิมให้มีคุณภาพดียิ่งขึ้น ด้านการออกแบบบรรจุภัณฑ์ตราสินค้าและเรื่องเล่าผลิตภัณฑ์ รวมถึงการส่งเสริมด้านการตลาดใน 2 พื้นที่ความรับผิดชอบของมหาวิทยาลัย ได้แก่ พื้นที่จังหวัดปทุมธานี และจังหวัดสระแก้ว เพื่อสร้างมูลค่าและความแตกต่างให้กับผลิตภัณฑ์ โดยการดึงเสน่ห์จากวัฒนธรรมพื้นบ้านมาสู่การพัฒนาผลิตภัณฑ์ให้เกิดจุดเด่น มีรูปแบบเอกลักษณ์และอัตลักษณ์ (identity) ที่สะท้อนสะท้อนถึงความคิดในเชิงภูมิปัญญา และยกระดับคุณภาพชีวิตและผลิตภัณฑ์ให้มีคุณภาพ มาตรฐานสามารถสร้างอัตราการเพิ่มผลิตภาพ เพิ่มขีดความสามารถในการแข่งขันทั้งตลาดในประเทศและต่างประเทศ

รองศาสตราจารย์ ดร.นฤมล รณานันต์
ประธานกรรมการโครงการพัฒนาผลิตภัณฑ์
ชุมชนท้องถิ่น OTOP



Contents



น้ำคั้นต้นอ่อนข้าวสาลี	5 - 14
วาฟเฟิลเห็ดกรอบ	15 - 22
หมูหยองเจี๊ไฉ่	23 - 33
หมูกรอบสยาม	32 - 39
กล้วยแปรรูป	40 - 46
ข้าวไรซ์เบอร์รี่	47 - 61
เครื่องปั้นดินเผาเบญจรงค์	62 - 70
ผ้าทอบ้านพรสวรรค์	71 - 79
ผ้าทอมือบ้านวังยาว	80 - 92
สมุนไพรแปรรูปดาวอินคา	93 - 100

Highlights



1

น้ำคั้นต้นอ่อน
ข้าวสาลี

ประโยชน์จากผลิตภัณฑ์

“สุดยอดอาหารต้านมะเร็ง ฉายาเลือดสี่เขียว”

ต้นอ่อนข้าวสาลี wheatgrass ได้รับขนานนามว่าเป็น superfood ที่แข็งแกร่งสุดในการล้างสารพิษในร่างกายด้วยวิธีธรรมชาติ ซึ่งต้นอ่อนข้าวสาลีในปริมาณ 30 กรัม มีสารอาหารเทียบเท่ากับผักใบเขียว 1 กิโลกรัมเลยทีเดียว



การดื่มน้ำจากต้นอ่อนข้าวสาลี 30 มิลลิลิตร จะเทียบเท่ากับการที่เราได้รับ สารอาหารที่มีประโยชน์จากผักถึง 1 กิโลกรัม

1. เพิ่มอายุขัยของเม็ดเลือดแดงในผู้ป่วยโลหิตจางชนิดธาลัสซีเมีย (1) คุณสมบัติสารต้านอนุมูลอิสระในน้ำคั้นต้นอ่อนข้าวสาลีป้องกันความเสียหายของเม็ดเลือดแดงจากการลดภาวะเครียดออกซิเดชันที่มีผลต่อการแตกของเม็ดเลือดแดงในผู้ป่วยโรคโลหิตจางชนิดธาลัสซีเมียโดยมีสาเหตุมาจากความผิดปกติทางพันธุกรรมในการสร้างเม็ดเลือดแดงทำให้เม็ดเลือดแดงอายุสั้น ถูกทำลายได้ง่าย

2. การต้านการอักเสบ (2) ยับยั้งการทำงานของยีนที่ควบคุมการอักเสบในร่างกาย ช่วยลดการสร้างสารที่ก่อให้เกิดการอักเสบในโรคข้ออักเสบ,ทางเดินอาหารอักเสบ, ผิวหนังอักเสบได้ดีขึ้น เป็นต้น

3. ยับยั้งการแพร่กระจายของเซลล์มะเร็ง (Anti-proliferative effect) (1) ยับยั้งความเสียหายจากอนุมูลอิสระที่ทำลายเซลล์และยับยั้งการแพร่กระจายของเซลล์และยีนที่ก่อให้เกิดมะเร็ง

1. M. Chauhan.(2014). A pilot study on wheat grass juice for its phytochemical, nutritional and therapeutic potential on chronic diseases. International Journal of Chemical Studies, 2(4): 27-34

2. Sharma et al.(2013).Therapeutic potential of wheat-grass (Triticum aestivum L.) for the treat-mentof chronic diseases. South Asian J Exp Biol, 3 (6) Special: 308-313

จุดประสงค์ในการทำงาน

- การพัฒนาคุณภาพผลิตภัณฑ์
- การพัฒนาบรรจุภัณฑ์และเรื่องเล่า
- การพัฒนาด้านการตลาดและแผนธุรกิจ



Branding Development

Healthy

C 44
M 11
Y 82
K 0

คือ ความแข็งแรง ด้วยน้ำคั้นต้นอ่อนข้าวสาลี เป็นผลิตภัณฑ์ที่ช่วยให้สุขภาพร่างกายดีขึ้น ด้วยการออกแบบได้นำลักษณะของต้น Wheat Grass และ ตัว R ที่ย่อมาจากชื่อ Racha Wehatgrass มาผสมผสาน โดยเลือกใช้สีในการออกแบบจากสีของต้นข้าวอ่อนสาลีที่มีสีสดใสสบายตา และดูมีความเป็นธรรมชาติมาใช้เป็น โทนสีหลัก

C 0
M 73
Y 88
K 0

C 64
M 37
Y 69
K 18



ฉลากสำหรับบรรจุภัณฑ์แบบหลอด





Product

Marketing Strategy





OFFLINE MEDIA

จัดทำสื่อในรูปแบบ Brochure เพื่อส่งเสริมการขายและให้ข้อมูลความรู้แก่ผู้ที่สนใจในตัวสินค้าและเพื่อนำไปจัดแสดงในงานต่างๆ ซึ่งเป็นการสร้างการรับรู้ถึงแบรนด์ได้อีกทางหนึ่ง

WE GO ONLINE TOO

เราเลือกใช้ Facebook Page เป็นช่องทางสื่อสารกับลูกค้า กลุ่มผู้ติดตามรวมถึงผู้ที่ให้ความสนใจกับตัวสินค้า เป็นหลักเนื่องจากการเข้าถึงง่ายต่อกลุ่มเป้าหมาย รวมถึงการซื้อโฆษณาผ่านทาง Facebook และ Google Ads เพื่อโปรโมทสินค้าให้ตรงตามกลุ่มเป้าหมายอย่างมีประสิทธิภาพสูงสุด





Result

การที่ มหาวิทยาลัยวลัยลงกรณ์ เข้ามาพัฒนาผลิตภัณฑ์ให้เรา
มีส่วนสำคัญมากในการเพิ่มความน่าเชื่อถือให้กับผลิตภัณฑ์น้ำ
คั้นต้นอ่อนข้าวสาลีของเรา ลูกค้าเพิ่มขึ้นอย่างเห็นได้ชัด ซึ่ง
ส่วนใหญ่ก็จะเสิร์จจากอินเทอร์เน็ต หาข้อมูลแล้วมาเจอ แล้วมี
แหล่งอ้างอิงจากวลัยลงกรณ์ทำให้เพิ่มความน่าเชื่อถือ ลูกค้า
ก็กล้าที่จะตัดสินใจได้ง่ายขึ้นที่จะสั่งน้ำคั้นต้นอ่อนข้าวสาลีจาก
ร้านเรา

ผู้ประกอบการ

2

วาฬเพชฌฆาต

วาฬ

Brand Story

เริ่มจากความฝันวัยเยาว์ของเด็กต่างจังหวัดคนหนึ่งที่บ้าน
แวดล้อมด้วยธรรมชาติของผู้ก่อตั้งคือนายสุรวัช กลิ่นอาจ
ซึ่งอดีตเป็นผู้บริหารด้านวิศวกรรมและการผลิตในโรงงานที่
มีชื่อเสียงหลายแห่งทั้งไทยและญี่ปุ่นในระหว่างที่ทำงานได้มี
โอกาสไปศึกษาดูงานที่ประเทศญี่ปุ่นหลายครั้ง และได้มีโอกาส
พบเห็นการดำเนินชีวิตของเกษตรกรและผลิตภัณฑ์แปรรูปของ
เกษตรกรในญี่ปุ่นที่ผสมผสานระหว่างธรรมชาติและเทคโนโลยี
ทำให้อยากสานต่อความฝันในวัยเด็กที่อยากหันหน้าสู่ธรรมชาติ
อีกครั้ง จึงได้ทำการศึกษาทดลองเพาะเลี้ยงเห็ดชนิดต่างๆและ
ลาออกมาทำฟาร์มเพาะเห็ดชื่อว่า ฟาร์มเห็ดกลางบ้าน ตั้งแต่ปี
พ.ศ. 2557

เห็นนี้ได้อย่างไร

ลดปริมาณน้ำตาลในเลือด
ช่วยยับยั้งการเจริญเติบโตของเนื้อร้าย
ลดอาการอักเสบ บำรุงประสาทตา
ช่วยปรับสภาพความดันโลหิต
ลดอาการท้อโรคของจุลินทรีย์



การพัฒนา คุณภาพผลิตภัณฑ์

วิธีการและการคงสีของเห็ดนางนวลสีชมพู พบว่าการนำเห็ดไปลวกในน้ำ แล้วค่อยนำมา อบแห้ง จะยังช่วยให้สีของเห็ดมีสีชมพู แต่ เนื่องจากผู้ประกอบการไม่สามารถผลิตเห็ดสด ตามระยะที่ดำเนินการได้ จึงงดการศึกษาเรื่อง การคงสีของเห็ดนางนวลสีชมพู และแก้ปัญหา ด้วยการใช้เห็ดนางนวลสีชมพูแบบอบแห้งทดแทน

จากการศึกษาปริมาณเห็ดนางนวลสีชมพูอบแห้ง ที่เสริมลงไปในการผลิตที่วaffleกรอบ ที่ระดับ ร้อยละ 0 (Control), ร้อยละ 5, ร้อยละ 10 และร้อยละ 15 (จากน้ำหนักแป้งสาลี) จากการ ประเมินทางประสาทสัมผัส พบว่า การเสริมผง เห็ดนางนวลสีชมพูปริมาณร้อยละ 5 เป็นที่ ยอมรับมากที่สุด

Logo and Packaging



ตราสัญลักษณ์ที่สื่อถึงสินค้าโดยมีสไตล์ที่น่ารัก สดใสและใช้มาสคอตมาเพิ่มความน่าสนใจและดึงดูดสายตาได้เพิ่มมากยิ่งขึ้น



Product

ขนมทานเล่นที่ทำจากเห็ด
นางนวลอุดมไปด้วยคุณค่า
ทางสารอาหาร



Marketing



ลงโฆษณาเพื่อการมองเห็นผ่านเฟซบุ๊ก เพื่อกระตุ้น
ยอดขาย โดยผ่านการยิง ads เลือกกลุ่มลูกค้า และ
การลงผ่านรูป และวิดีโอ

ลงโฆษณาเพื่อการมองเห็นผ่าน Google ทำการ
analysis และวิเคราะห์กลุ่มลูกค้า คำค้น ผ่านข้อความ

สร้าง VDO Content สำหรับนำเสนอข้อมูลสินค้า
เผยแพร่ผ่าน Social Media

สร้าง Business Canvas

Result

ศรียา กลิ่นอาจ พนักงานประจำที่หันมาทำอาชีพเสริมด้วยการเพาะเห็ด โดยเฉพาะเห็ดสีชมพู โดยทางมหาวิทยาลัยราชภัฏวไลยอลงกรณ์ในพระบรมราชูปถัมภ์ เล็งเห็นเอกลักษณ์ที่แตกต่างของเห็ดพันธุ์นี้ นอกจากจะสีสวยแล้วยังมีรสชาติที่ดี จึงได้วิจัยค้นคว้าสูตรในการแปรรูปขนมวาฟเฟิลจากเห็ดสีชมพู ซึ่งผลก็ออกมาเป็นที่น่าพอใจสำหรับผู้ประกอบการ ด้วยรสชาติที่อร่อย กรอบ หอม รวมถึงได้มีการออกแบบบรรจุภัณฑ์สำหรับบรรจุผลิตภัณฑ์ให้ดูน่ารับประทานยิ่งขึ้น โดยได้ทดลองทำขายผลตอบรับเป็นไปในทิศทางที่ดี โดยในอนาคตจะทำจำหน่ายรวมถึงจะถ่ายทอดองค์ความรู้สู่สมาชิกในวิสาหกิจอีกด้วย



3

คหุคหองเจ้ไ้

ค
ค
ค

味真®

จุดประสงค์ในการทำงาน

พัฒนาหมูหยองเป็นอาหารทานเล่นจากเนื้อสัตว์ประเภทสแนคฟูด

การพัฒนาบรรจุภัณฑ์และเรื่องเล่าเกี่ยวกับผลิตภัณฑ์

การพัฒนาด้านการตลาดและแผนธุรกิจ



การพัฒนาด้านผลิตภัณฑ์

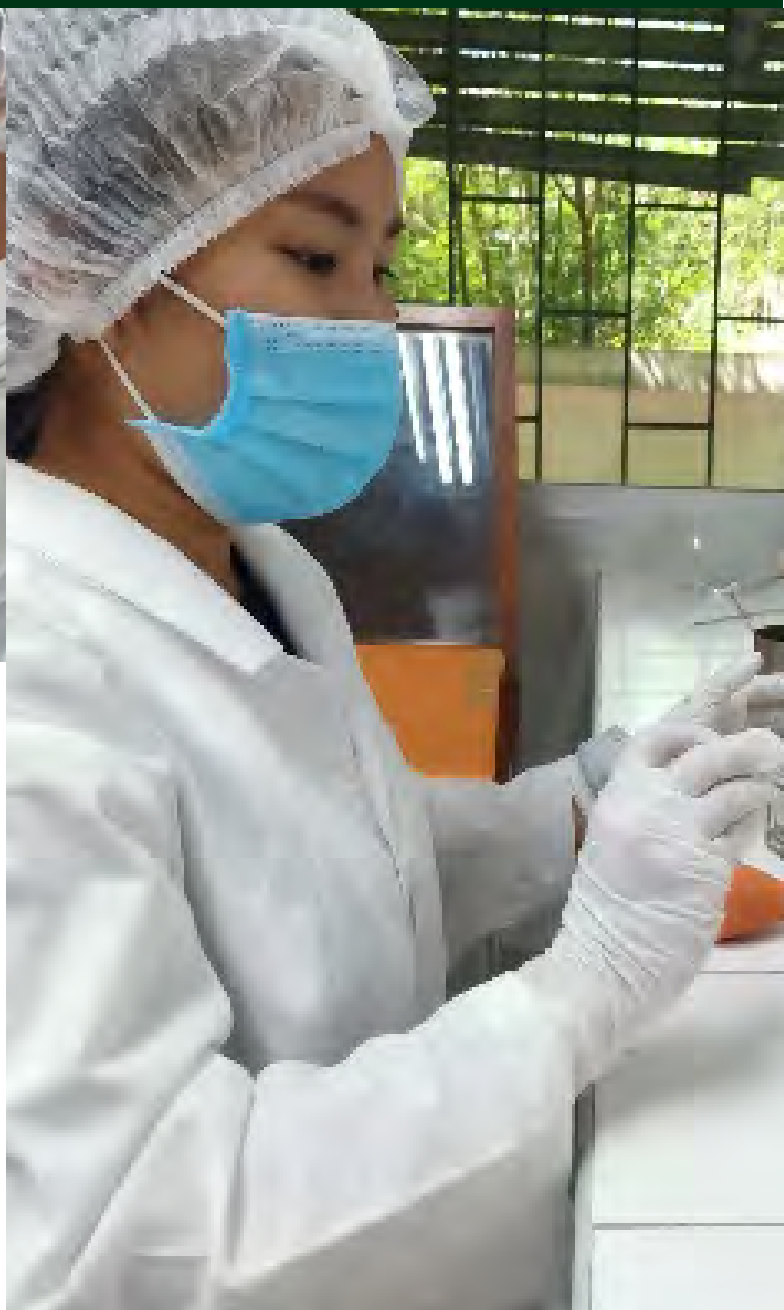

อาหารทาน เล่นที่มีเนื้อ สัมผัสกรอบ

ผลิตจากหมูหยองตราเจ้าไฉ่เป็นวัตถุดิบหลัก หรือสามารถนำไป
พัฒนาเป็นสินค้าชนิดใหม่ที่คล้ายหมูหยองได้

Packaging

บรรจุภัณฑ์แบบซอง



Packaging



บรรจุภัณฑ์แบบกล่อง

Product

หมูแห้ง รสอูบ

Marketing

จัดทำสื่อโฆษณาเพื่อส่งเสริมการขายด้วย
เอกลักษณ์ที่มีความโดดเด่นของตัวสินค้า

☎ 094 424 0888 LINE jaenice88 www.jaenice88.com

เจ๊ไฉ

VRU
มหาวิทยาลัยราชภัฏ
วไลยอลงกรณ์
ไทยพระบรมราชูปถัมภ์



หมูแท่งกรอบ

CRISPY PORK STICKS

แพคเกจ
บรรจุ
6 ชิ้น



อร่อยจริง มีทุกแห่ง
กับ เจ๊ไฉ

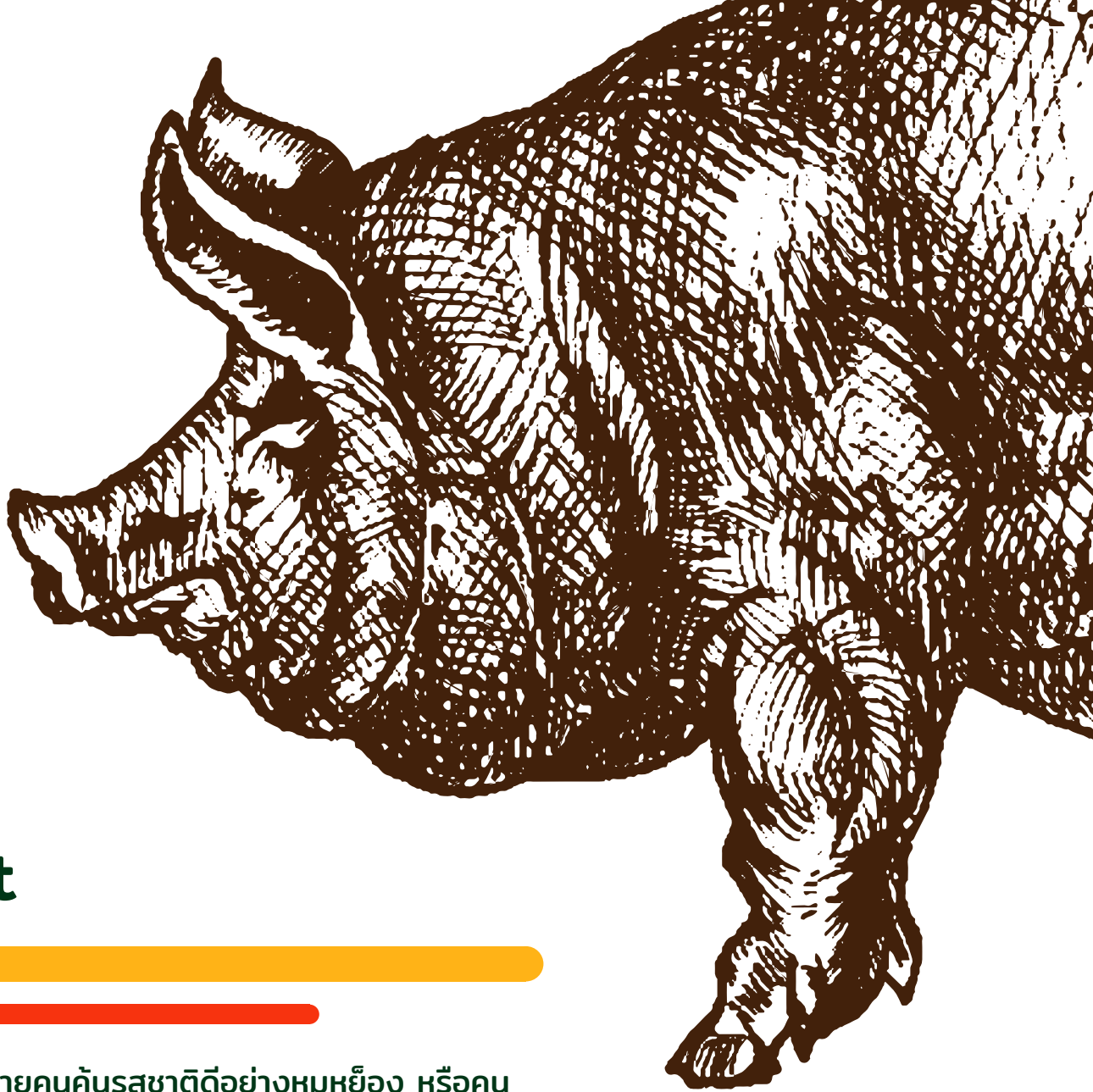

Result

อาหารที่ใครหลายคนคุ้นรสชาติได้อย่างหมูหย็อง หรือคน
ปทุมธานีอาจจะเคยลิ้มรสหมูหย็อง ตราเจ๊ไฉ่ ที่ดำเนินกิจการมา
นานจากรุ่นพ่อแม่สู่รุ่นลูก ศรินยา เอกพิชัยโอฬาร จึงอยากให้มี
การพัฒนาสินค้าใหม่เพื่อเข้าถึงกลุ่มการตลาดใหม่ ๆ ทางวไลย
ลงกรณ์เล็งเห็นวัตถุดิบคุณภาพจึงได้คิดค้นสูตรหมูแ่งกรอบ
เพื่อเป็นอีกหนึ่งสินค้าทางเลือกให้กับแบรนด์ โดยทางผู้
ประกอบการสามารถใช้อุปกรณ์และวัตถุดิบที่มีดำเนินการผลิต
ได้โดยไม่ต้องมีอุปกรณ์เพิ่ม รวมถึงออกแบบบรรจุภัณฑ์ให้
เหมาะสมกับผลิตภัณฑ์ใหม่ ทางผู้ประกอบการเองรู้สึกพอใจ
และคิดว่าหากผลิตจำหน่ายจริงน่าจะจะได้ผลตอบแทนที่ดีจากลูกค้า
เดิม และลูกค้าใหม่อีกด้วย

4

คู่มือรอบสยาม



หมูกรอบสยาม

หมูกรอบ&ชาหมูกรอบคำขวัญไทย

“ จากความฝันของผมที่ตั้งใจจะทำหมูกรอบให้เป็นหมูกรอบมันน้อย มีชั้นคอลลาเจน หนังกรอบ ฟองฟู หอมอร่อย รสชาติกลมกล่อม แบบที่คนไม่ชอบกินหมูกรอบยังต้องเปลี่ยนใจ ผมลองผิดลองถูก มาแรมปี ในการพัฒนาหมูกรอบ มันบด และน้ำจิ้มสูตรเด็ด ผม ปรับปรุงพัฒนาสูตรและแสวงความรู้อยู่เสมอ เพื่อให้หมูกรอบที่อยู่ในมือของทุกท่านเป็นหมูกรอบในดวงใจของทุกคนในครอบครัว ”

จุดประสงค์ในการทำงาน



การปรับปรุงและเพิ่มประสิทธิภาพการแกง หนังหมูเพื่อลดระยะเวลาในการผลิตหมูกรอบ

1. ออกแบบและกำหนดรายละเอียดเครื่องแกงหนังหมูที่ใช้ในการผลิตหมูกรอบ
2. ผลิตเครื่องแกงหนังหมูต้นแบบ
3. ทดสอบประสิทธิภาพของเครื่องแกงหนังหมูในการลดระยะเวลาขั้นตอนการผลิต และศึกษาผลของการใช้เครื่องแกงหนังหมูต่อคุณภาพหมูกรอบ



อุปกรณ์การ แทงหนังหมู แบบเดิม

ต้นแบบ
เครื่องแทง
หนังหมู
กึ่งอัตโนมัติ

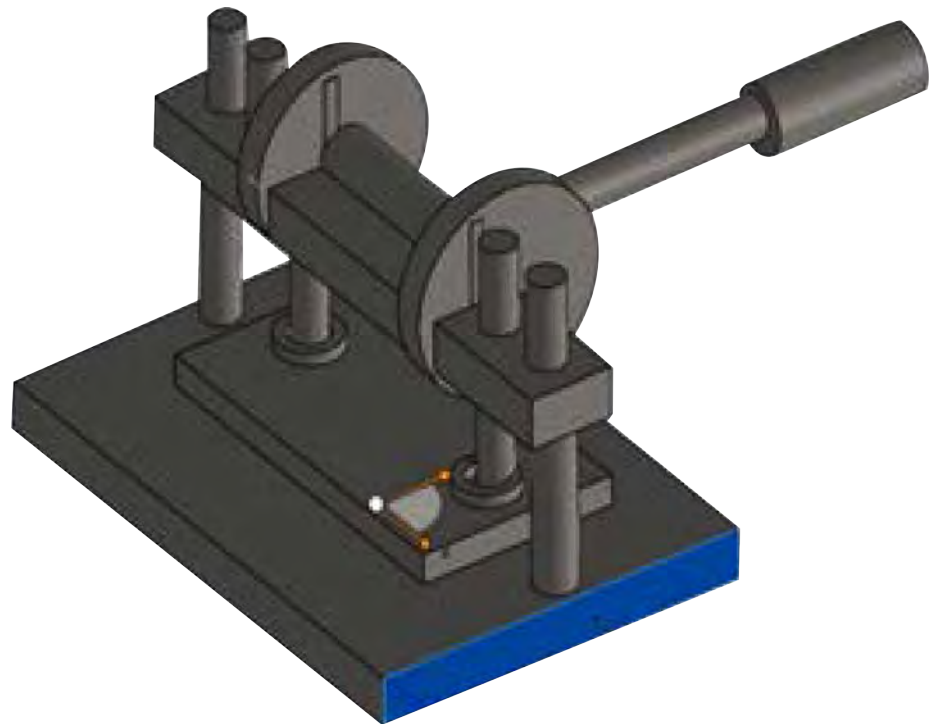

การพัฒนาด้าน บรรจุภัณฑ์

ออกแบบบรรจุภัณฑ์สำหรับขายหน้างานให้มีความเหมาะสมและสะดวกต่อการใช้งาน โดยคงไว้ซึ่งโทนสี (เขียว-เหลือง) ที่เป็นเอกลักษณ์เฉพาะของบรรจุภัณฑ์เดิม และเพิ่มเติมคำขอบคุณลูกค้า ตามความต้องการของผู้ประกอบการ

พัฒนาตราสินค้าจากเดิมให้มีความโดดเด่นขึ้น มีความน่าสนใจ ดึงดูดกลุ่มเป้าหมาย และมีความเป็นเอกลักษณ์

ปรับเรื่องเล่าผลิตภัณฑ์ให้สอดคล้องกับตัวผลิตภัณฑ์ ให้เห็นจุดเด่นที่แท้จริงของผลิตภัณฑ์ เพื่อดึงดูดกลุ่มเป้าหมาย โดยให้มีใจความที่กระชับ กะทัดรัดและได้ใจความ ทั้งภาษาไทย อังกฤษ และจีน



หมูกรอบ
น้ำจิ้มสูตรลับ สดเด็ด

คัดสรรเนื้อหมูเกรดพรีเมียม
จากโรงงานที่ได้รับ
การรับรองมาตรฐานสากล
ปลอดภัยจากสารพิษตกค้าง
สดสะอาด ไขมันน้อย



หมูกรอบ
ตำรับไทย

หมูกรอบสยาม : Facebook
siamcrispy pork : page
siamcrispy pork : ig
@crispy pork : idLine
094-269-1456 : tel



Storytelling

ผลิตภัณฑ์ OTOP หมูกรอบสยาม

หมูกรอบ&ขาหมูกรอบตำรับไทย ไชมันน้อย

THAI CRISPY PORK BELLY & HOCK

泰国香脆烤五花肉和烤猪肘



ผลิตภัณฑ์หมูกรอบสยาม

จากความฝันของผมที่ตั้งใจจะทำหมูกรอบให้เป็นหมูกรอบมันน้อย หนึ่งกรอบ ฟองฟู หอมอร่อย แบบที่คนไม่ชอบกินหมูกรอบ ยังต้องเปลี่ยนใจ ผมลองผิดลองถูกเป็นแรมปี ในการพัฒนาหมูกรอบ มันนวด และน้ำจิ้มสูตรเด็ด เพื่อให้หมูกรอบที่อยู่ในมือของท่านเป็นหมูกรอบในดวงใจของคนในครอบครัว



Siam Crispy Pork

FROM MY DREAM, I INTENDED TO MAKE A FRAGRANT DELICIOUS LOW-FAT CRISPY PORK BELLY WHICH HAD CRUNCHY SKIN. I TRIED TO COOK IT BY TRIAL AND ERROR FOR YEARS UNTIL I GOT THE UNIQUE CRISPY PORK BELLY SERVED WITH SIDES; MASHED POTATOES AND GREAT DIPPING SAUCES. I HOPE THE CRISPY PORK BELLY IN YOUR HANDS IS ONE DISH IN YOUR FAMILY MEMBERS' HEART. EVEN WHO DISLIKES CRISPY PORK BELLY HAS TO CHANGE HIS OR HER MIND.



暹罗脆皮猪肉

我一直有个愿望，我打算做一个香脆可口的低脂烤五花肉。我尝试了数年，直到我找到了独特的烹饪方式：双面脆烤，再配上土豆泥和美味的蘸酱。我希望您手中的脆皮烤五花肉成为您家庭中的一道美味菜肴。我相信，即使不喜欢五花肉的朋友，尝过这道菜一定会改变主意的。

ปรับเรื่องเล่าผลิตภัณฑ์ให้สอดคล้องกับตัวผลิตภัณฑ์ ให้เห็นจุดเด่นที่แท้จริงของผลิตภัณฑ์ เพื่อดึงดูดกลุ่มเป้าหมาย โดยให้มีใจความที่กระชับ กระชับรัดและได้ใจความทั้งภาษาไทย อังกฤษ และจีน

Marketing

เพิ่มช่องทางการจัดจำหน่ายออนไลน์ให้มากยิ่งขึ้นและใช้
สื่อ Social Media เป็นช่องทางหลักในการติดต่อสื่อสาร
กับกลุ่มลูกค้าเพื่ออัปเดตความเคลื่อนไหวต่างๆของ
แบรนด์

Social Media is King

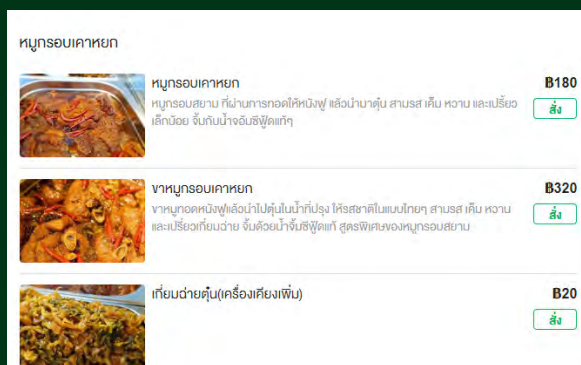
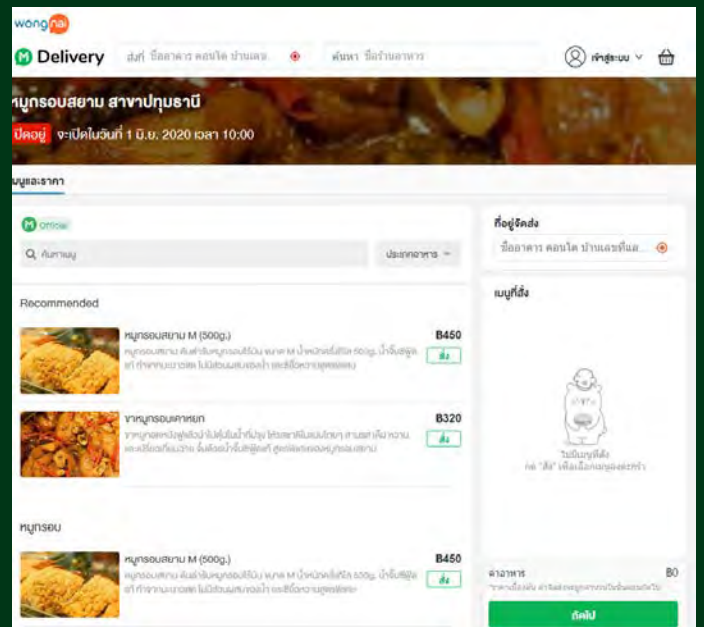
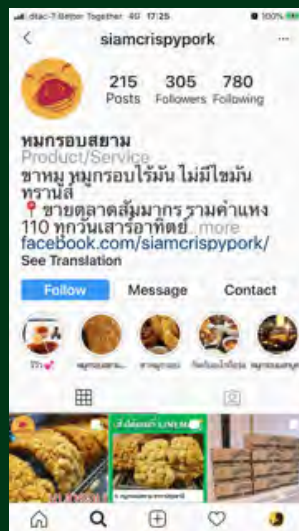



Result

หมุกรอบอาหารโปรดของใครหลายคน แต่ไม่ใช่สำหรับประพันธ์
จันทร์เทศ เลยคิดที่อยากจะทำหมุกรอบให้คนที่ไม่ชอบหมุกรอบ
รับประทาน จึงได้หมุกรอบที่มันน้อย หนักรอบ นุ่มนวล แต่ยังมี
จุดอ่อนคือเรื่องความเร็วในการทำ โดยทางวไลยลงกรณ์จึง
เข้ามาพัฒนาเครื่องแกงหมูเพื่อร่นระยะเวลากระบวนการผลิต
รวมถึงพัฒนากล่องบรรจุภัณฑ์ให้มีความทันสมัย เพื่อเพิ่ม
มูลค่าทางการตลาดได้อีกทางหนึ่ง อีกเรื่องที่เป็นเรื่องใหม่คือ
การทำ Google Ads (กู-เกิ้ล-แอดส์) หรือ การตลาดผ่านกู
เกิ้ล และการทำ SEO (เอส-อี-โอ) อีกด้วย

5

กล้วยแปรรูป

ร
ว

จากผลไม้ท้องถิ่น

ผลิตภัณฑ์ที่ใช้วัตถุดิบที่มีในชุมชนได้แก่
กล้วยและมะขาม มาแปรรูป Mix & match
เป็นของที่รับประทานเล่นคู่กับเครื่องดื่ม
ชา กาแฟ



สู่การแปรรูปเพื่อเพิ่มมูลค่า

ปรับปรุงไส้กล้วยกวนผสมมะขามแบบนึ่ง โดยใช้กลีเซอรีน 3 % เปรียบเทียบวิธีการอบด้วยตู้อบลมร้อน กับตากด้วยแสงแดด และนำไปทดสอบทางด้านต่างๆ ดังนี้

- ด้านประสาทสัมผัส ด้านลักษณะปรากฏ สี กลิ่น รสชาติ เนื้อสัมผัส และความชอบโดยรวม
- ด้านกายภาพ โดยวัดค่าสีของกล้วยกวนและไส้กล้วยนึ่ง
- ด้านเคมี วัดค่า aw ของแผ่นกล้วย ไส้กวน ที่ 0 วัน และกล้วยนึ่งสอดไส้ ที่ 1วัน 15วัน และ30 วัน ด้านจุลินทรีย์เมื่อเก็บรักษาครบ 1 เดือน ตรวจเชื้อจุลินทรีย์ทั้งหมด และยีสต์และรา

การพัฒนาสินค้า



ผลการดำเนินงาน

ไส้กล้วยกวนมีความยืดหยุ่นและปั้นได้ง่ายขึ้น

Packaging





กล้วยมันสอดไส้
Stuffing Banana Roll
芭蕉卷夹心美味

กล้วยมันสอดไส้
Stuffing Banana Roll
芭蕉卷夹心美味

รสกล้วย เนื้อนุ่มฉ่ำ
Tasty And Chewy
BANANA ROLL

น้ำหนักสุทธิ 120 กรัม

Product

Result

กล้วยพืชพื้นบ้านของใครหลายคน แต่สำหรับชาวบ้านละลุ กล้วยคือพืชเศรษฐกิจที่สร้างรายได้ให้กับชุมชนมายาวนาน ในช่วงที่กล้วยออกผลจำนวนมากการแปรรูปนำไปขายถือว่าสร้างรายได้ได้ดี แต่วิธีการก็จะเป็นไปตามภูมิปัญญาชาวบ้าน ทางวไลยลงกรณ์จึงได้ศึกษาวิจัยจนได้สูตรกล้วยม้วนสอดไส้ นอกจากความอร่อยที่เพิ่มขึ้น รูปลักษณ์หน้าตาของผลิตภัณฑ์ก็ถือว่าสะดุดตาด้วยบรรจุภัณฑ์ที่สดใส และความร่วมมือร่วมใจของกลุ่มวิสาหกิจชุมชนผลิตภัณฑ์กำลังจะได้วางจำหน่ายในหลายแห่งในจังหวัด ซึ่งอุไร ปัทมานนท์ บอกว่าการมีโครงการของมหาวิทยาลัยเข้ามา ทำให้สินค้าของชาวบ้านมีมูลค่าเพิ่มขึ้น และยังช่วยให้ชุมชนเข้มแข็ง สร้างงานสร้างรายได้ให้ชาวบ้าน รู้สึกมั่นคงอีกด้วย

ทางมหาวิทยาลัยมาส่งเสริมให้เราชุมชนของเราเข้มแข็งขึ้น มีรายได้ที่จะขายผลผลิตให้กับทางกลุ่มได้ ทำให้เรามั่นใจที่จะช่วยเหลือตัวเอง ช่วยเหลือกันและกัน ทำให้เราไม่ต้องออกไปสู่สังคมภายนอก ทำให้เรามั่นใจขึ้นค่ะ ว่าเราจะอยู่ได้ด้วย ความมั่นคง

ชาวบ้าน

6

ข้าวไรซ์เบอร์รี่

1
2
3
4

ข้าว Riceberry คืออะไร?

เป็นข้าวที่เกิดขึ้นใหม่ จากการผสมข้ามพันธุ์ระหว่างข้าวเจ้าหอมนิล และข้าวขาวดอกมะลิ 105 มีลักษณะเป็นข้าวเจ้าสีม่วงเข้ม ซึ่งสีม่วงเข้มที่พบในข้าวไรซ์เบอร์รี่ (Riceberry) เกิดขึ้นตามธรรมชาติมีส่วนประกอบเป็นสารแอนโทไซยานิน ซึ่งก็คือรงควัตถุหรือสารสี ที่สามารถละลายน้ำได้ดี และจัดอยู่ในกลุ่มของฟลาโวนอยด์หรือสารต้านอนุมูลอิสระ ที่มีประสิทธิภาพสูง นอกจากนี้ข้าวไรซ์เบอร์รี่ (Riceberry) ยังมีเมล็ดเรียวยาว ผิวมันวาว มีกลิ่นหอมเป็นเอกลักษณ์ แถมยังมีรสชาติหวาน กลมกล่อมชวนรับประทาน สามารถปลูกได้ตลอดทั้งปี โดยมีอายุเก็บเกี่ยวประมาณ 130 วัน นอกจากนี้รำข้าวและน้ำมันรำข้าวจากข้าวไรซ์เบอร์รี่ (Riceberry) ยังมีคุณสมบัติต้านอนุมูลอิสระที่ดี ซึ่งทางการแพทย์นิยมนำไปใช้ทำผลิตภัณฑ์อาหารโภชนาบำบัดด้วย

**ข้าวขาวหอม
มะลิ 105
+
ข้าวหอมนิล**



จมูกข้าวไรซ์เบอร์รี่ แหล่งของสาร อาหารเสริม ภูมิคุ้มกัน

ระบบภูมิคุ้มกันทั้งหมดของร่างกายที่ทำหน้าที่
ป้องกันไม่ให้เชื้อโรคหรือสิ่งแปลกปลอมเข้ามา
ทำอันตรายต่อร่างกายหรือเมื่อหลุดเข้ามาแล้ว
ระบบภูมิคุ้มกันก็จะพยายามกำจัดออกไปโดยเร็ว
และมีประสิทธิภาพ การที่ร่างกายมีภูมิคุ้มกันที่
เหมาะสมและมีประสิทธิภาพจึงเป็นสิ่งที่จำเป็น
จากข้อมูลเบื้องต้นของจมูกข้าวไรซ์เบอร์รี่มีสาร
เด่นๆที่มีคุณสมบัติเป็นสารเสริมภูมิคุ้มกัน
(Immune Booster) ได้แก่

อัลฟาโทโคเฟอรอล
α-tocopherol

แกมมาโอไรซานอล
γ-oryzanol

แอนโทไซยานิน
Anthocyanin



Branding

Brief:

พัฒนาตราสินค้าใหม่ให้รู้สึก
ถึงความ เป็นธรรมชาติและ
บ่งบอกถึงผลิตภัณฑ์มาก
ยิ่งขึ้น





“สวน” หมายถึง พื้นที่อยู่อาศัยรวมไปถึง
พื้นที่การทำเกษตรต่างๆ

“สอง” หมายถึง สองเรา ในการเริ่มต้น
สร้างครอบครัวกับภรรยา

“แสน” หมายถึง แสนสนุกและแสนสบาย
ซึ่งเป็นรากฐานที่ทุกคนควรมี



ข้าวที่ดี ต้องดีตั้งแต่ต้นน้ำจนถึงปลายน้ำ
การเพาะปลูกต้องมีความรับผิดชอบต่อสิ่ง
แวดล้อม สังคม และผู้บริโภคจึงจะพูดได้
เต็มปากอย่างภาพภูมิใจว่าเป็นข้าวที่ดี

การพัฒนา Product

7

สูตรอาหารเพิ่มภูมิคุ้มกันโรคที่มีเครื่องดื่ม
จมูกข้าวไรซ์เบอร์รี่เป็นส่วนผสม

ค่าพลังงาน
51.18
kcal/ซอง

1

ทานปลาเค็ม



101 Kcal

[Click here to watch video](#)

2

ไข่ต้ม



69 Kcal

[Click here to watch video](#)

3

အာဟာရ



320 Kcal

[Click here to watch video](#)

4

โยเกิร์ตนมถั่วเหลือง



160 Kcal

[Click here to watch video](#)

5

สังขยาจ้มนมปัง



257 Kcal

[Click here to watch video](#)

6

ပဲသီးပဲသီး



196 Kcal

[Click here to watch video](#)

7

သုံကဲနီ



170 Kcal

[Click here to watch video](#)

Result

จากการป่วยเป็นโรคเหน็บชาของสมพร เรืองเดช แพทย์จึงแนะนำให้เขาเปลี่ยนมารับประทานข้าวไม่ขัดสีหรือข้าวไรซ์เบอร์รี่แทน หลังจากนั้นอาการดีขึ้น จึงเกิดแนวคิดอยากพัฒนาต่อยอดจากอาชีพเกษตรกรปลูกข้าวไรซ์เบอร์รี่กว่าสิบปี ให้กลายเป็นผลิตภัณฑ์เพื่อรักษาสุขภาพเพื่อเพิ่มมูลค่า โดยเฉพาะส่วนของเยื่อหุ้มเมล็ดข้าวและจมูกข้าวที่เป็นส่วนที่มีประโยชน์ที่สุด เดิมทีจะมีลูกค้าเป็นผู้สูงวัย ทางวไลยลงกรณ์จึงเข้ามาแนะนำในด้านการทำการตลาดเพื่อขยายกลุ่มเป้าหมาย คิดค้นสูตรแปรรูปเป็นไอศกรีม และชาดริป เพื่อเจาะกลุ่มการตลาดคนรุ่นใหม่ ซึ่งคาดว่าหากผ่านช่วงโควิดไปคงได้ลงมือทำอย่างจริงจัง และน่าจะขายได้มากขึ้นในอนาคต

7

เครื่องปั้นดินเผา
เบญจรงค์

ประวัติการทำ เครื่องเบญจรงค์

การทำเครื่องเบญจรงค์ถือได้ว่า เป็นงานด้านศิลปหัตถกรรมของไทยที่มีมาตั้งแต่สมัยโบราณ เครื่องถ้วยเบญจรงค์ของไทยในอดีตใช้การสั่งทำที่ประเทศจีนตามความคิดและลวดลายของไทย การสั่งทำนั้นจะมีช่างของไทยเดินทางไปควบคุมการผลิตเพื่อให้ได้รูปลักษณะที่เป็นแบบไทย สมัยกรุงศรีอยุธยาและสมัยกรุงรัตนโกสินทร์ช่วงศตวรรษที่ 18 และ 19 เครื่องถ้วยเบญจรงค์ของราชวงศ์ไทยชั้นสูงได้สั่งทำที่เมืองจิงเต๋อเจิ้น และจากเตาเผาที่มณฑลฝูเจี้ยนและกวางตุ้ง เครื่องเบญจรงค์ที่สั่งทำจากเมืองจิงเต๋อเจิ้น มักเป็นของใช้ในราชสำนักเพราะเนื้อดินปั้นละเอียดแกร่ง และช่างมีฝีมือดี เขียนลายได้ละเอียดสวยงาม



Baanbenjarong



เครื่องประดับอัตลักษณ์...
มรดกอันทรงคุณค่าของไทย



Our Story

เริ่มต้นจากผู้ประกอบการมีประสบการณ์ในการทำงานในโรงงานทำเบญจรงค์ จึงมีแนวคิดที่จะสร้างเป็นธุรกิจของตนเอง และอยากส่งเสริมผลงานศิลปะเบญจรงค์ให้เป็นที่รู้จักมากยิ่งขึ้น ทั้งนี้ผู้ประกอบการมีแนวคิดที่จะสร้างสรรคผลงานผลิตภัณฑ์เบญจรงค์ในรูปแบบต่างๆเพื่อเป็นการขยายตลาดในอนาคต

Brand Development



Concept: งามอย่างไทย

การออกแบบตราสินค้า ได้แรงบันดาลใจจาก 3 สิ่งดังนี้

1. จั่วเรือนไทย โดยสื่อถึงความเป็นไทย และคำว่าบ้านเบญจรงค์
2. ฝีเสื้อ แสดงถึงความสวยงาม และความเป็นอิสระ
3. B เป็นตัวย่อของคำว่า Bannbenjarong

ทั้งนี้การออกแบบตราสินค้าให้เหมาะสมกับผลิตภัณฑ์เบญจรงค์ที่เป็นการถ่ายทอดความเป็นไทยและความงดงามทางศิลปะ

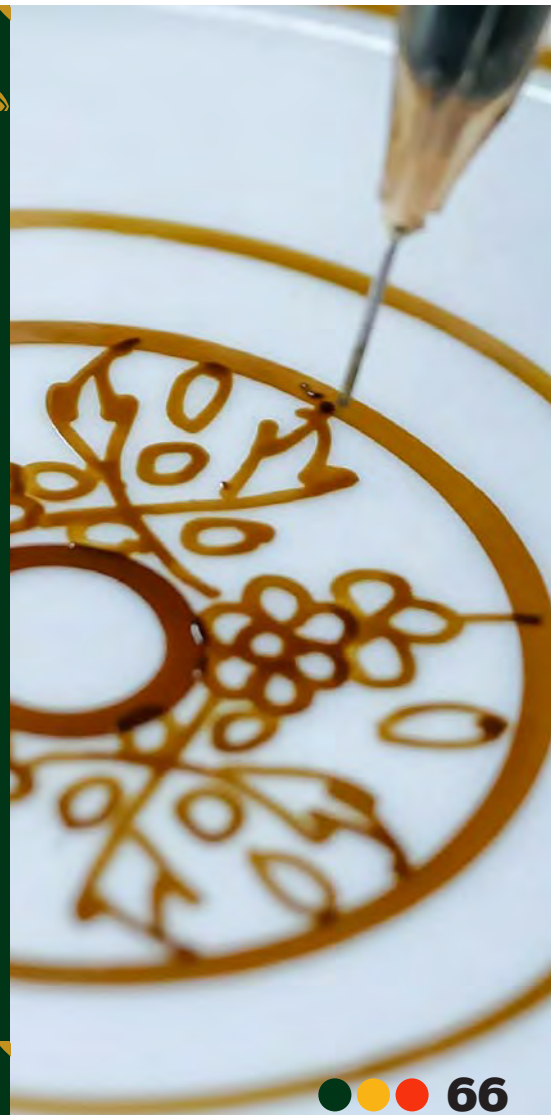



Packaging



ผลิตภัณฑ์เครื่อง ประดับเบญรงค์

ลงโฆษณาเพื่อการมองเห็นผ่าน Facebook เพื่อกระตุ้นยอดขายโดยการยิง Ads เลือกกลุ่มลูกค้า และการลงผ่านรูป และวิดีโอ

ลงโฆษณาเพื่อการมองเห็นผ่าน Google ทำการ Analysis และวิเคราะห์กลุ่มลูกค้า Key Word ผ่านข้อความ

สร้าง VDO Content สำหรับนำเสนอข้อมูลสินค้า เผยแพร่ผ่าน Social Media

สร้าง Business Canvas



Marketing

Result

อีกหนึ่งงานหัตถกรรมที่เป็นเอกลักษณ์ของฝีมือคนไทย เครื่องปั้นดินเผาเบญจรงค์ที่ต้องอาศัยความประณีตและชำนาญ นพรัตน์ บุ่งทอง ทำเครื่องปั้นดินเผาเบญจรงค์มานานกว่า 6 ปี ส่วนใหญ่ลูกค้ามักซื้อเป็นของขวัญของฝาก โดยในช่วงโควิด-19 ยอดขายลดลงเป็นอย่างมาก โดยทางวไลยลงกรณ์เห็นความสำคัญของการพัฒนาด้านการตลาด ด้วยการเจาะกลุ่มตลาดใหม่ในออนไลน์ แนะนำวิธีการซื้อโฆษณาทางเฟซบุ๊ก และพัฒนาผลิตภัณฑ์เพื่อให้เข้าถึงกลุ่มเป้าหมายใหม่ ๆ ได้มากขึ้น ผลตอบรับเป็นไปในทางที่ดีขึ้นมาก เนื่องจากมีลูกค้าใหม่ ๆ เข้าถึงสินค้าได้มากยิ่งขึ้น อนาคตคงทำยอดขายได้มากกว่าที่เป็นอยู่



8

ฟ้าทอบ้านพรสวรรค์

Our Story

ชุมชนบ้านพรสวรรค์ หมู่บ้านเล็กๆ ที่เปี่ยมไปด้วยสุข ชาวบ้านใช้ชีวิตกันแบบเรียบง่าย พออยู่พอกินจนได้ขึ้นชื่อว่าเป็น “ชุมชนต้นแบบเศรษฐกิจพอเพียง” มีการสืบสานภูมิปัญญาดั้งเดิม นั่นคือการทอผ้า ซึ่งเป็นภูมิปัญญาที่สืบทอดมาตั้งแต่บรรพบุรุษที่มีถิ่นฐานเดิมมาจากภาคอีสาน มีฝีมือด้านการทอผ้า การปลูกหม่อน เลี้ยงไหม เดิมทอผ้าเพื่อใช้ในครัวเรือน ปัจจุบันประยุกต์และแปรรูปเพื่อออกจำหน่ายจนเกิดรายได้ในชุมชน

สินค้าของหมู่บ้านพรสวรรค์จึงกลายเป็นผลิตภัณฑ์ชุมชนที่ได้รับความนิยมในหมู่ชาวบ้านและข้าราชการได้รับรางวัล OTOP 5 ดาว และสินค้ามาตรฐานผลิตภัณฑ์ชุมชน (มพช.) จากอุตสาหกรรมจังหวัดสระแก้ว รางวัลการันตีเหล่านี้ไม่เพียงเพราะคุณภาพของผ้าขาวม้าที่มีความแน่นละเอียด เนื่องจากการนำวัตถุดิบจากปากของคอเสื้อโรงงานมาทอ ทำให้ได้ผ้าที่หนานุ่ม ฝืนใหญ่ ลายเรียงเส้นสวย สีไม่ตก หากแต่กลุ่มทอผ้าบ้านพรสวรรค์เปี่ยมไปด้วยวัฒนธรรม ภูมิปัญญา ความรัก ความสามัคคี การสื่อสารของคนในชุมชน ที่จะต้องร่วมด้วยช่วยกัน คิดค้น วางแผน ตั้งแต่กระบวนการคัดเลือกวัตถุดิบ การออกแบบผลิตภัณฑ์ การสร้างลายผ้า การจับคู่สีที่สวยงาม ทันสมัย ซึ่งสิ่งเหล่านี้ล้วนมาจากการพินิจกำลังของกลุ่มที่เข้มแข็ง ทำให้ผ้าทอบ้านพรสวรรค์เป็นที่รู้จักมาจนถึงปัจจุบัน

//

หากนึกถึงเสื้อ
ก็ักผ้าขาวม้า
ต้องนึกถึงกลุ่ม
ทอผ้าบ้าน
พรสวรรค์

//



Product



หมวกผ้า
ขาวม้า

Product



เสื้อกั๊กผ้า
ขาวม้าสำหรับเด็ก

Product



เสื้อกั๊กผ้า
ขาวน้ำ

Logo & Packaging



Marketing



พรสวรรค์ผ้าทอ หน้าแรก เกี่ยวกับเรา สินค้า ท่องเที่ยว แกลเลอรี่ ติดต่อเรา

วิสาหกิจชุมชน กลุ่มทอผ้า บ้านพรสวรรค์

ผ้าขาวม้าทอมือบ้านพรสวรรค์ กอเนื้อแน่น สวย ชักแล้วไม่ตก ยิงชักขึงนุ่ม ใช้เป็น
ผ้าคลุมหรือแปรรูปต่างๆ

เข้าร่วมชม

ดูสินค้า

Website is a must

เนื่องจากพฤติกรรมการซื้อของผู้บริโภคเปลี่ยนไป ผู้ประกอบการจึงต้องปรับเปลี่ยนตามให้ทันเข้ากับโลกยุค 2020 ดังนั้น การสร้างเว็บไซต์เพื่อเป็นจุดประชาสัมพันธ์และการช่องทางการซื้อขายจึงเป็นสิ่งจำเป็น

<http://www.pronsawanotop.com/>



กระเป๋าทือ
\$350.00



กระเป๋าทู
\$550.00

Result

กว่าสามทศวรรษที่ชาวบ้านบ้านพรสวรรค์ทำหัตถกรรมทอผ้า มาสืบต่อกันมาตั้งแต่บรรพบุรุษ สมัย ลากุลเพ็ญ และวิสาห์กิจ ชุมชนรับมรดกทางภูมิปัญญามาพัฒนาต่อ ตั้งแต่ปลูกหม่อน เลี้ยงไหมและทอผ้า โดยเฉพาะผ้าขาวม้า จนกลายมาเป็นอีกหนึ่งอาชีพที่สร้างรายได้นอกเหนือจากการทำเกษตรกรรม มหาวิทยาลัยวลัยลงกรณ์ ในพระบรมราชูปถัมภ์ เล็งเห็นคุณค่าของงานหัตถกรรมสุดประณีต จึงคิดค้นการเพิ่มมูลค่าของสินค้าโดยการออกแบบผลิตภัณฑ์ให้ดูทันสมัย เพื่อขยายกลุ่มเป้าหมายทางการตลาด และค้นคว้าวิธีการย้อมสีเส้นด้ายด้วยสีจากธรรมชาติ เป็นการต่อยอดและลดต้นทุนการผลิต เพื่อสร้างรายได้จากยอดขายเพิ่มมากขึ้นอย่างถ้วนหน้า

๑

ผ้าทอมือบ้านวังยาว



จุดเริ่มต้น

กลุ่มผ้าทอมือบ้านวังยาวเกิดขึ้นจากการรวมตัวของสตรีเพียงไม่กี่คน กว่าจะได้ผ้าขาวที่สวยงามแต่ละผืน ผู้ปักทอทุกคนต้องอาศัยทั้งเวลา ความอดทน และความรัก ตั้งแต่ขั้นตอนการเตรียมด้าย ไปจนถึงการสอดขั้วด้ายแต่ละเส้น เข้าด้วยกันอย่างบรรจง การเปลี่ยนแปลงของเส้นด้ายสู่ผืนผ้าขาวม้าคุณภาพดี มีเนื้อสัมผัสแน่น และลวดลายที่สะดุดตาของกลุ่มบ้านวังยาว ก็เปรียบเหมือนกับการเปลี่ยนแปลงสัจฐานของไข่ที่ฟักออกมาเป็นหนอน กลายเป็นดักแด้ และผีเสื้อที่สวยงามในที่สุด

แนวความคิด



แนวทางการพัฒนาคุณภาพของ
ผลิตภัณฑ์ในครั้งนี้อยู่ภายใต้
แนวความคิดของ
การรณรงค์ลดโลกร้อน
เพื่อปลุกจิตสำนึกให้คนเห็นคุณค่าในการ
ใช้วัสดุทดแทน เช่น การใช้ถุงผ้าแทน
การใช้ถุงพลาสติก ซึ่งข้อดีของถุงผ้าที่
คือ สามารถนำกลับมาใช้ซ้ำได้ ซัก
ทำความสะอาดง่าย นุ่มสบายมือ เป็น
มิตรกับสิ่งแวดล้อม ย่อยสลายง่าย ช่วย
ลดปริมาณของขยะมูลฝอย ไม่ทำให้เกิด
ก๊าซเรือนกระจก ช่วยลดปัญหาโลกร้อน
และบ่งบอกภาวะรับผิดชอบต่อสังคมและ
สิ่งแวดล้อมของผู้ใช้อีกด้วย



**จากผ้าขาวม้า
สู่ผลิตภัณฑ์
ที่หลากหลาย**



Product

กระเป๋าผ้า



กระเป๋าสเป็ค



ตุ๊กตาผีเสื้อ





Logo Development

หนึ่งในผลิตภัณฑ์ที่นำมาเป็นเครื่องหมายการค้าหรือต้นแบบของโลโก้ ซึ่งเป็นแนวคิดที่ได้มาจากอุทยานแห่งชาติปางสีดา จังหวัดสระแก้ว ซึ่งเป็นแหล่งท่องเที่ยวที่ได้รับความนิยมเป็นอย่างมาก โดยเฉพาะความงามของผีเสื้อจำนวนมาก จนเป็นที่มาให้เกิดแนวคิดในการสร้างแบรนด์ที่มีเรื่องราวของความเป็นท้องถิ่นของชาวจังหวัดสระแก้วควบคู่กันไปด้วย



เพราะโลกนี้ ต้องมีผีเสื้อ



Storytelling

ผีเสื้อเป็นสัตว์จำพวกแมลงซึ่งเป็นสิ่งมีชีวิตที่สำคัญต่อระบบนิเวศ เพราะแมลงมีส่วนช่วยในการขยายพันธุ์ของพืช มีนักวิทยาศาสตร์ได้กล่าวไว้ว่า ทุกชีวิตบนโลกจะต้องสิ้นสุดลงหากไม่มีแมลงอยู่ในระบบนิเวศ นั่นแสดงให้เห็นความสำคัญของแมลงอย่างมาก ซึ่งเป็นที่มาให้เกิดเรื่องเล่าบนตัวผลิตภัณฑ์ที่ผ้าทอที่มีความหมายและคุณค่าตามมา

Packaging

เราเลือกใช้ถุงกระดาษซึ่ง
ย่อยง่ายตามแนวคิดใน
การทำงาน



Update Facebook Page

สร้าง Website

wongyaootop.com

สร้าง Content uu

Facebook Page

Marketing





Result

พี่ชาวม้าทอมือบ้านวังยาว อ.วังน้ำเย็น จ.สระแก้ว มีชื่อเสียงที่ใครก็เล่าขาน ด้วยความสวยงามมีเอกลักษณ์ และทนทานต่อการใช้งาน อีกทั้งยังทอมืออีกด้วย โดยทางวไลยลงกรณ์เห็นว่าผลิตภัณฑ์ยังสามารถต่อยอดและสร้างมูลค่าได้อีกมาก จึงได้ออกแบบผลิตภัณฑ์ด้วยการนำเอาผีเสื้อ สัตว์ประจำท้องถิ่น มาสร้างเอกลักษณ์ให้คนจดจำ รวมถึงดีไซน์ให้มีความทันสมัย นำใช้งาน ตอบโจทย์กลุ่มลูกค้าได้กว้างมากยิ่งขึ้น โดยชาวบ้านกลุ่มผ้าทอมือบ้านวังยาวเองก็พอใจในการออกแบบ และจะนำแนวทางที่ทางมหาลัยพัฒนามาให้ พัฒนาต่อไป

VRL

10

สมุนไพรรูป
ดาวอินคา

สรรพคุณ

1. ช่วยลดคอเลสเตอรอลในเลือด

กรดไขมันโอเมก้า 3 และสารไฟโตสเตอรอล มีฤทธิ์ช่วยลดคอเลสเตอรอลในเลือด โดยสามารถยับยั้งการดูดซึมคอเลสเตอรอลในระบบทางเดินอาหารได้ นอกจากนี้สารต้านอนุมูลอิสระในกลุ่มฟีนอลิกและแคโรทีนอยด์ ยังมีคุณสมบัติป้องกันการออกซิเดชันของไขมัน ดังนั้นถั่วดาวอินคาและน้ำมันสกัดจากถั่วดาวอินคา น่าจะเป็นประโยชน์ต่อการลดไขมันในเลือด

2. ลดความเสี่ยงโรคหัวใจและหลอดเลือด

ด้วยสรรพคุณของกรดไขมันโอเมก้า 3 สารไฟโตสเตอรอล และสารต้านอนุมูลอิสระที่มีอยู่ในถั่วดาวอินคา ซึ่งมีคุณสมบัติช่วยลดการดูดซึมคอเลสเตอรอลไม่ดีเข้าสู่เส้นเลือด ทั้งยังป้องกันการเกิดออกซิเดชันของไขมัน จึงทำให้ถั่วดาวอินคา มีสรรพคุณช่วยป้องกันและลดความเสี่ยงโรคหัวใจและหลอดเลือดได้

3. ถั่วดาวอินคา ช่วยลดน้ำหนัก

กรดไขมันโอเมก้า 3 ในเมล็ดถั่วดาวอินคา มีคุณสมบัติด้านการสร้างสมดุลฮอร์โมนของร่างกาย ช่วยลดการหลั่งสารคอร์ติซอลหรือสารแห่งความเครียดที่ส่งผลให้เราหิวบ่อย ออยากกินอาหารรสหวานและอาหารจังก์ฟู้ดบ่อย ๆ หรือสรุปร่าง ๆ คือสามารถช่วยลดความอยากอาหารลงได้ ทำให้เราควบคุมน้ำหนักได้ดีขึ้นนั่นเองค่ะ

4. บำรุงกระดูก

กรดไขมันโอเมก้า 3 ในถั่วดาวอินคายังมีสรรพคุณช่วยให้ร่างกายดูดซึมแคลเซียมมาบำรุงกระดูกได้ดีขึ้น อีกทั้งยังช่วยรักษาความแข็งแรงของเยื่อหุ้มเซลล์ ลดการอักเสบของหลอดเลือด และลดความเสี่ยงโรคไขข้อได้อีกด้วย

5. บำรุงผิวและผม

นอกจากกรดไขมันชนิดดีแล้ว ในถั่วดาวอินคายังอุดมไปด้วยวิตามินอี และวิตามินเอที่ช่วยบำรุงสุขภาพผิวและผม ช่วยป้องกันสารต้านอนุมูลอิสระอันเป็นต้นเหตุของการอักเสบ ช่วยลดริ้วรอย และช่วยบำรุงผิวให้ชุ่มชื้น ดังนั้นก็ไม่ต้องแปลกใจหากจะเห็นผลิตภัณฑ์ประเภทเครื่องสำอางที่มีส่วนผสมจากสารสกัดของถั่วดาวอินคาวางจำหน่ายในบ้านเรา

6. โปรตีนสูง

เมล็ดถั่วดาวอินคาเป็นแหล่งโปรตีนที่สำคัญ โดยเมล็ดถั่วดาวอินคาปรุงสุก 100 กรัมมีสัดส่วนของโปรตีนมากถึง 27% ดังนั้นคนที่กินมังสวิรัต หรือในคนที่ต้องการโปรตีนเข้าไปเสริมสร้างกล้ามเนื้อในร่างกาย ถั่วดาวอินคาก็เป็นอีกทางเลือกหนึ่งที่ไม่ควรมองข้ามนะคะ

ถั่วดาวอินคา
สรรพคุณล้ำค่า
จัดว่าเป็น
ซูเปอร์ฟู้ด

จากสมุนไพร
กลายเป็นสมุนไพร



Product Development

Product & Packaging

สูตร ๑ สีเขียว

เป็นสบู่กาลีเซอรีนผสมสารสกัดใบดาวอินคาและว่านหางจระเข้ มีสรรพคุณลดความมันบนใบหน้า ช่วยลดการเกิดสิวและสิวกักเสบ



Product & Packaging

สูตร ๒ สีส้ม

เป็นสบู่กลีเซอรีนผสมสารสกัดเกาและเปลือกดาวอินคา มีสรรพคุณช่วยลดฝ้า กระ จุดด่างดำและลดริ้วรอยบนใบหน้า



Storytelling

สโลแกน ไร่ครูชื่น

วิสาหกิจชุมชนที่เริ่มต้นจากความรัก

1

ลูกสาวป่วยต้องอยู่อาชีวะ
มักคุมคต และกลับมารักษา
โรครุนแรงที่บ้านเกิด

2

ด้วยความรักและ
ห่วงลูกสาว
คุณพ่อพยายามหาวิธี
รักษาอาการ

3

พ่อพบสมุนไพร
ควาวอินคามาช่วย
บรรเทาอาการป่วย

4

ลูกสาวอาการดีขึ้น
คุณพ่อจึงเห็นประโยชน์
ของสมุนไพรควาวอินคา

5

คุณพ่อเริ่มกิจการ
"ไร่ครูชื่น"
ปลูกแลกเก็บใบขาย
ได้ราคาดี

6

จึงชวนเพื่อนบ้านปลูกใน
บ้านตนเอง และตัดใบขาย
เพื่อนบ้านจึงมีรายได้

7

เกิดปัญหา
การรับซื้อวัตถุดิบ
ชาวบ้าน
จึงเลิกปลูก

8

คุณพ่อตัดสินใจ
ปลูกต่อและแปรรูป
สมุนไพรควาวอินคา
เป็นชา

9

จากนั้นผลิตภัณฑ์
ชาสมุนไพรควาวอินคา
เริ่มจำหน่ายได้
และเป็นที่รู้จัก

11

เพื่อนบ้านเริ่มไปปลูกบ้านละ
10-15 ต้น รอบๆ ไร่
น้ำภายในบ้านแล้ว
ตัดมาขายให้คุณโบว์

10

คุณโบว์เกิดความคิด
อยากเห็นเพื่อนบ้านมีความสุข
จากการมีรายได้ อีกครั้ง จึงชักชวน
ให้มาปลูกควาวอินคาอีกครั้ง
และคุณโบว์รับซื้อเอง

12

คุณโบว์ต้องการนำ
สมุนไพรควาวอินคา
ไปผลิตสินค้าสำหรับชีวิต
ประจำวันอีกสักชิ้น

13

ทดลอง
ผลิตสบู่ผสม
ใบควาวอินคา

14

ชักชวนเพื่อนบ้าน
ช่วยผลิตแพ็คเกจ
เพื่อสร้างรายได้เสริม

15

สินค้าในชีวิตประจำวัน
ที่เต็มไปด้วยเบื้องหลังแห่ง
ความรักและความเอื้ออาทร

Marketing

จัดสร้างร้านค้าออนไลน์บน
เพจเฟซบุ๊กโดยเปลี่ยน
โครงสร้างหน้าเพจจาก
ธุรกิจชุมชน เป็นร้านค้า
ชุมชน เพื่อสามารถสร้าง
หมวดหมู่สินค้า สร้างโพสต์
สินค้าที่สามารถระบุราคา
ขายและขั้นตอนการซื้อขาย
ผ่านทางโปรแกรม Mes-
senger

สร้างระบบชำระเงินออนไลน์
โดยใช้บัญชีของผู้ประกอบ
เพื่อรับชำระเงินค่าสินค้า

เมื่อตั้งค่าระบบชำระเงินแล้ว
และมีการชำระผ่านระบบ ผู้
ดูแลระบบจะสามารถสรุป
ยอดขายหรือรายได้ของร้าน
ค้าได้สะดวกกว่าการโอนเงิน
ผ่านระบบอื่น



facebook®

Result

ดาวอินคา สมุนไพรไทยที่ใครหลายคนรู้จักดี ในรูปแบบของการชงดื่มจากเมล็ดหรือเปลือกไม้ แต่การแปรรูปมาทำสบู่อาจจะยังไม่คุ้นนัก ปัทมา สีดาวงษ์ นำมาคิดต่อยอกจากธุรกิจของพ่อแม่ โดยการใช้ใบและเถาทำสบู่ โดยวไลยลงกรณ์เองได้เข้ามาส่งเสริมในส่วนของวิจัยค้นคว้าเรื่องคุณสมบัติของดาวอินคา และคิดค้นสูตรสำหรับการทำผลิตภัณฑ์ด้านความงาม โดยพบว่าดาวอินคามีคุณสมบัติช่วยลดสิว ควบคุมความมัน จุดด่างดำ และช่วยให้ใบหน้ากระจ่างใส รวมถึงออกแบบผลิตภัณฑ์ที่เหมาะสมให้ด้วย ซึ่งได้ทดลองขายผลตอบรับค่อนข้างดีทั้งในส่วนของยอดขายและผลลัพธ์ของผลิตภัณฑ์

อ้างอิง



<https://healthplatz.co>

<https://www.redhousefarm.biz>

<https://www.hongthongrice.com>

<https://www.benjarong.net>

<https://health.kapook.com>



VRU

มหาวิทยาลัยราชภัฏวไลยอลงกรณ์
ในพระบรมราชูปถัมภ์

ทั้งหมดนี้คือความสำเร็จของความร่วมมือระหว่างหน่วยงานภาครัฐอย่างมหาวิทยาลัย การปกครองส่วนท้องถิ่น และชาวบ้าน ร่วมบูรณาการการทำงานตามพระราชดำริของพระบาทสมเด็จพระเจ้าอยู่หัว โดยมหาวิทยาลัยวไลยอลงกรณ์ ในพระบรมราชูปถัมภ์ น้อมนำศาสตร์พระราชาปรัชญาเศรษฐกิจพอเพียง และการต่อยอดองค์ความรู้ไปสู่ชุมชน เพื่อสร้างความเป็นอยู่และวิถีชีวิตที่พึ่งพาตัวเองได้ พร้อมทั้งไม่หยุดพัฒนา และมีแนวโน้มจะขยายไปสู่ชุมชนอื่นในอนาคต จากชนบทสู่สังคมที่ยั่งยืนต่อไป